

DE VERFAHRENSANWEISUNG

Inhalt des kompletten *ejothem* STR-tool 2GS

- 1 *ejothem* STR-tool 2GS (mit Schneidblech "long" und STR-Spezialbit TORX[®] T30)
- 1 Schneidblech "short"
- 1 Inbusschlüssel, Größe 3 mm
- 1 STR-Spezialbit TORX[®] T25 - für die *ejothem* STR H Montage

Pos.	Anz.	Beschreibung
1	1	STR-Bit TORX [®] T30
2	1	Verstellschaft mit Sechskanttrieb
3	1	Schneidblech
4	4	Senkkopfschraube

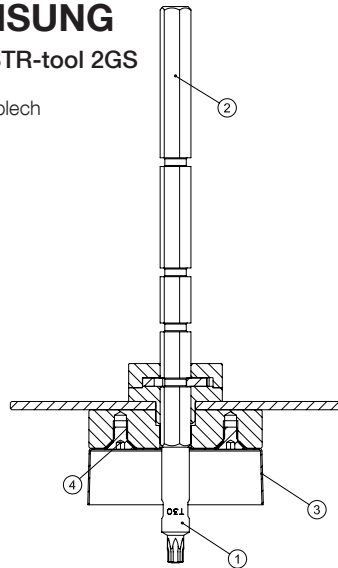

Beschreibung: Wechsel auf *ejothem* STR H

Montage

Zum Wechseln der Montage von *ejothem* STR U 2G auf *ejothem* STR H (Holzuntergrund) entfernt man den TORX[®] T30 STR-Spezialbit. Anschließend schraubt man den TORX[®] T25 Spezialbit auf das *ejothem* STR-tool 2GS auf.

Sonderzubehör:

Verstellschaft SDS-plus
Artikel-Nr.: 9129 000 005

Alternativer Verstellschaft mit SDS-plus Aufnahme für *ejothem* STR-tool 2GS

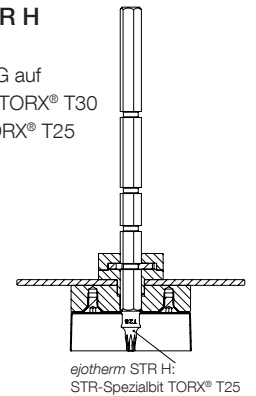

Beschreibung: Wechsel Schneidblech

Zum Wechsel des Schneidbleches entfernt man die vier Senkkopfschrauben und zieht das Schneidblech über den TORX[®] T30 Antrieb ab. Anschließend setzt man das neue Schneidblech auf das *ejothem* STR-tool 2GS auf und schraubt die Senkkopfschrauben wieder ein.

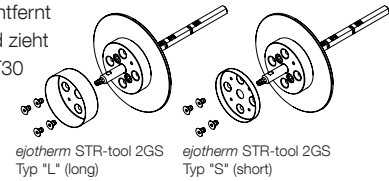

ejothem STR-tool 2GS Zuordnung zu den Anwendungen von *ejothem* STR U 2G und *ejothem* STR H

Vertiefte Montage

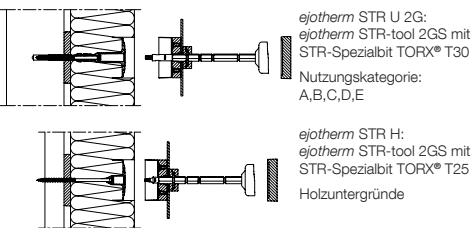

Oberflächenbündige Montage

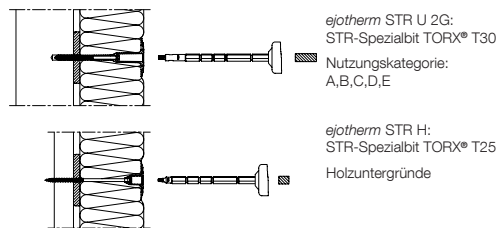

Zuordnung Schneidblech Anwendung:

Dämmstoffdicke (mm)	Zugelassene Anwendung <i>ejothem</i> STR-tool 2GS
80	Typ S "short"
ab 100	Typ L "long"

EN USER GUIDE

Content of the complete *ejothem* STR-tool 2GS

- 1 *ejothem* STR-tool 2GS with cutting plate „long“, and STR-special bit TORX[®] T30)
- 1 cutting plate „short“
- 1 allen key, size 3 mm
- 1 STR-special bit TORX[®] T25 - for installation of *ejothem* STR H

Pos.	Pcs.	Description
1	1	STR-bit TORX [®] T30
2	1	adjustment shank with hexagon drive
3	1	cutting plate
4	4	flat head screw

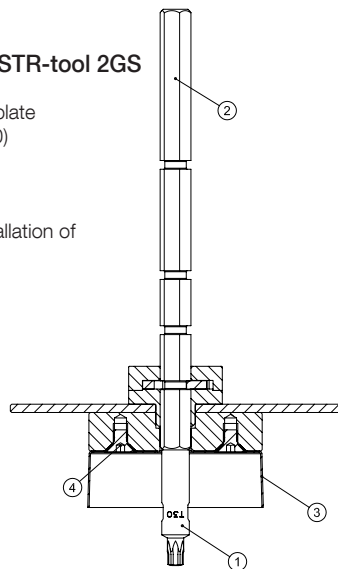

Description: Changing of the tool for *ejothem* STR H installation

To modify from the default to the installation of *ejothem* STR H (timber substrate), please remove the TORX[®] T30 STR-special bit and then attach the special bit TORX[®] T25 to the *ejothem* STR-tool 2GS.

Accessories:

Adjustment shank SDS-plus
Article no.: 9129 000 005

Alternative adjustmant shank with SDS-plus adapter for *ejothem* STR-tool 2GS

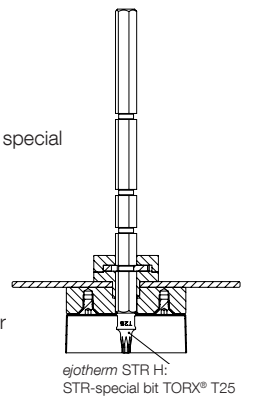

Description: Exchangeable cutting plate

Exchange the cutting plate, remove the four flat head screws and pull the cutting plate over the TORX[®] T30 drive. Then, attach the new cutting plate to the *ejothem* STR-tool 2GS and fasten the four screws tight.

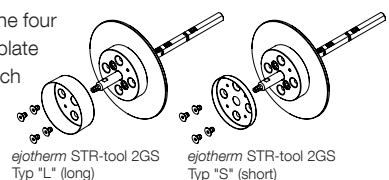

ejothem STR-tool 2GS allocation according to the applications of *ejothem* STR U 2G and *ejothem* STR H

Countersunk installation

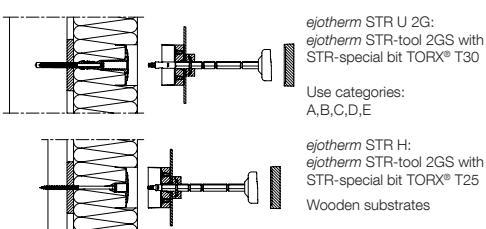

Surface fixed installation

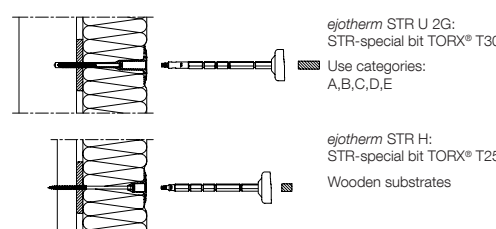

Allocation of cutting plate application:

insulation thickness (mm)	Approved application for <i>ejothem</i> STR-tool 2GS
80	Typ S "short"
ab 100	Typ L "long"

ejothem STR-tool 2GS

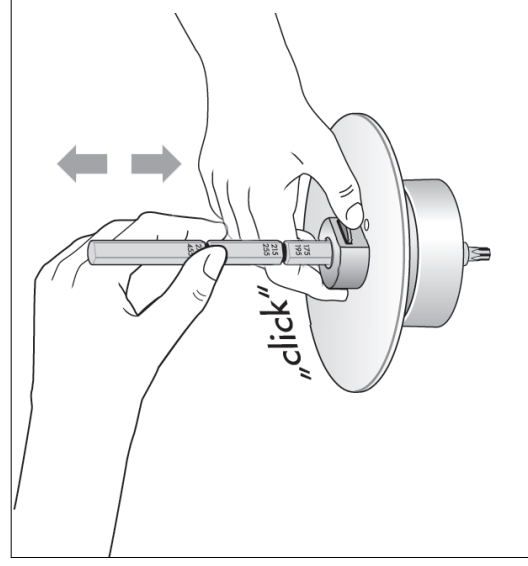
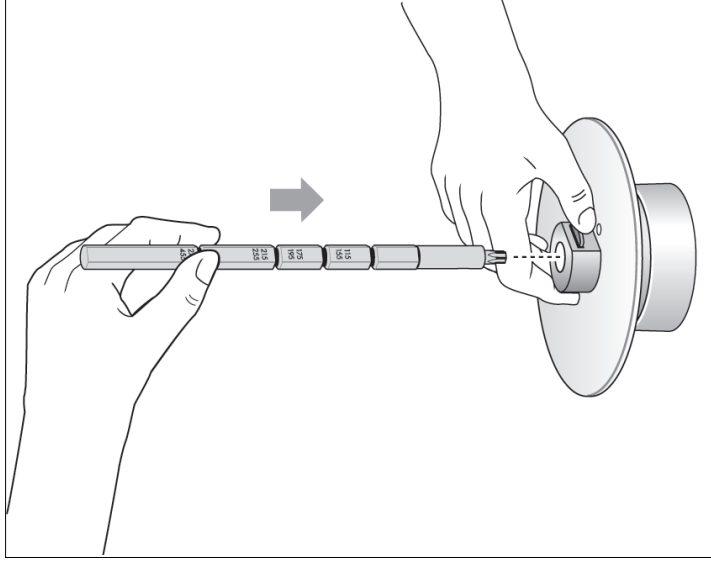
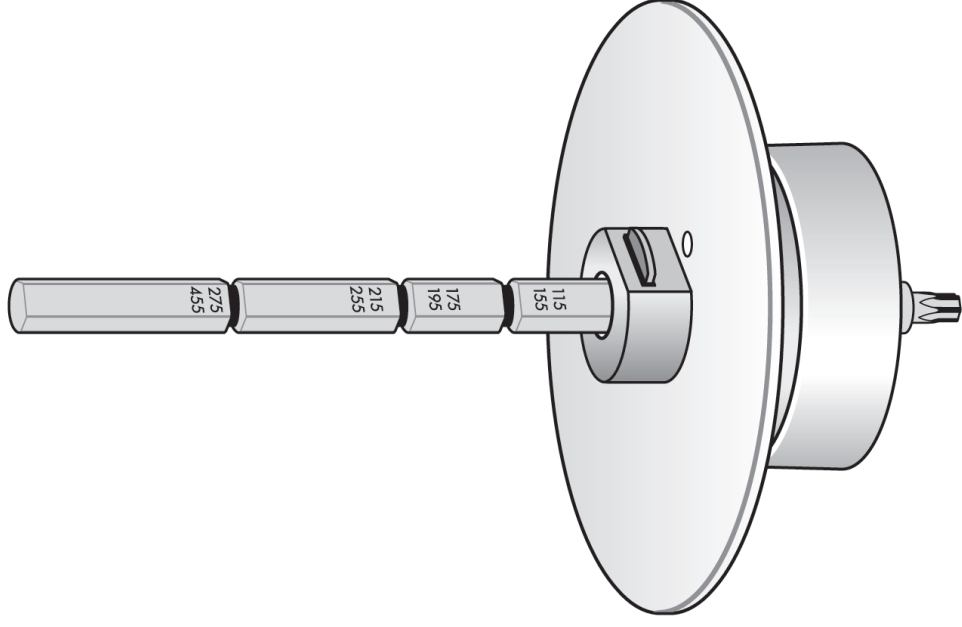

ejothem STR U 2G

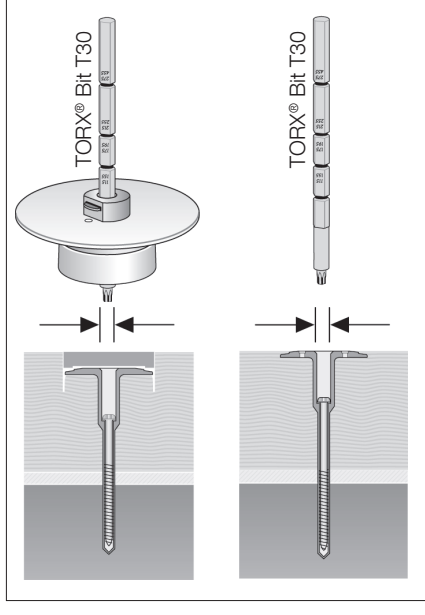

ejothem STR H

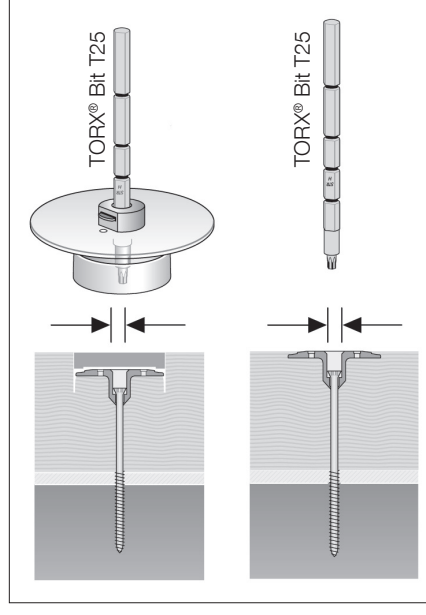

ejothem VT 2G & STR U 2G

